

INNOWACYJNE ROZWIĄZANIA Z ZAKRESU
WYPOSAŻENIA PRZEMYSŁOWEGO

satec

improving your company



OSŁONY

OSŁONY SŁUPÓW • OSŁONY REGAŁÓW



OSŁONY SŁUPÓW

Osłony z tworzyw sztucznych są doskonałą alternatywą dla klasycznych odbojnic stalowych. Tradycyjne rozwiązania z rur stalowych mają tendencję to pękania na spawach, uszkodzenia wózków widłowych z kosztownymi rachunkami za konserwację, a także zrywania śrub mocujących z płyty betonowej – kosztowne reperacje i problemy z bezpieczeństwem.

ZALETY OSŁON POLIMEROWYCH:

- Mocowanie - nie są mocowane do posadzki, w przypadku uderzenia nie dochodzi do uszkodzenia posadzki
- Łatwy montaż bez użycia specjalistycznych narzędzi, nie wymaga udziału specjalistycznych ekip montażowych
- Modułowa konstrukcja - umożliwia częściową wymianę uszkodzonych elementów
- Dowolna wysokość osłony - moduły osłon można nakładać na siebie do dowolnej wymaganej wysokości
- Większość osłon polimerowych szczelnie otacza słupy - zabezpiecza to również przed uderzeniami końcem wideł paletowych.

OSŁONA - TYP BS

- Przeznaczona do słupów i kolumn betonowych i stalowych o przekrojach kwadratowych, okrągłych, dwuteowych
- Odporna na temperatury: -40°C do 90°C
- Dwa moduły spinane ze sobą za pomocą mocnych pasów z klamrą zapadkową – nie rozpinają się przy uderzeniu
- Możliwość dopasowania do pośrednich rozmiarów słupów za pomocą wkładek oraz zamontowania połowy osłony przy słupie

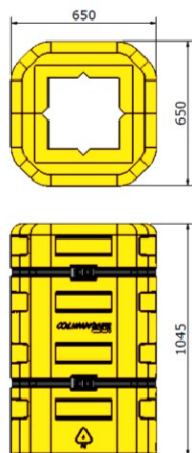

SPECYFIKACJA

- Pasuje do słupów w rozmiarach **od 150x150mm do 406x406mm**
- Rozmiar zewnętrzny osłony: **wys. 1045mm x szer. 650mm**
- Materiał: MDPE, Kolor żółty ostrzegawczy, doskonale widoczny dla operatorów wózków widłowych

Typ BS 150

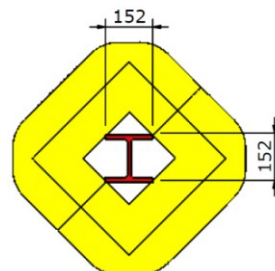

Typ BS 200

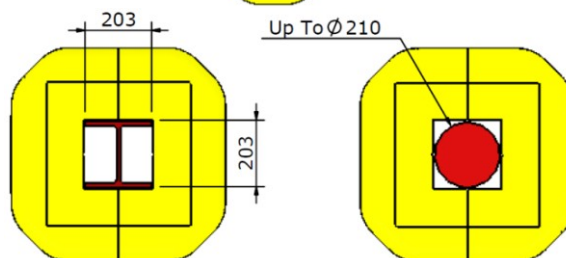

Typ BS 250

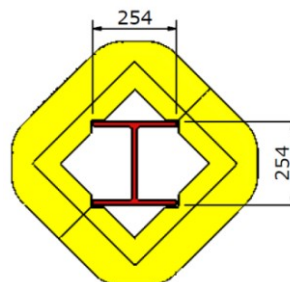

Typ BS 300

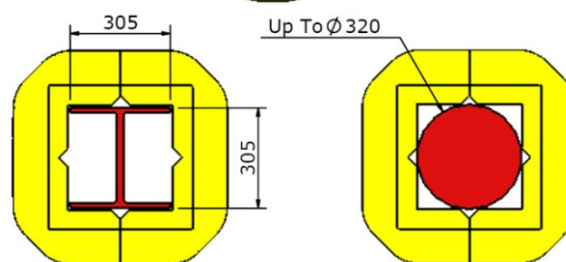

Typ BS 370

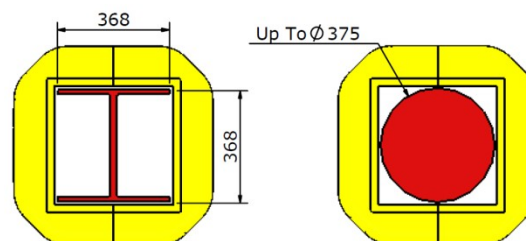

Typ BS 420

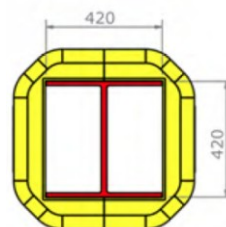

Typ BS 600

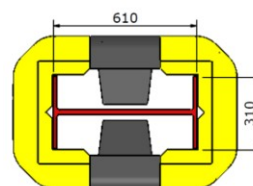

OSŁONA - TYP SLIM BS

- Przeznaczona do słupów i kolumn betonowych i stalowych o przekrojach kwadratowych, okrągłych, dwuteowych
- Odporna na temperatury: -40 do +90 C
- Dwa moduły spinane ze sobą za pomocą mocnych pasów z klamrą zapadkową – nie rozpinają się przy uderzeniu
- Materiał: MDPE, kolor żółty ostrzegawczy – doskonale widoczny dla operatorów wózków widłowych

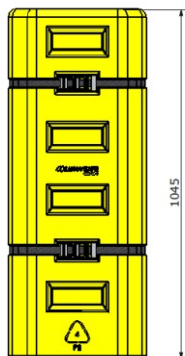
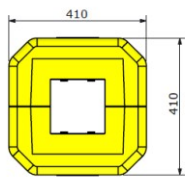

SPECYFIKACJA

- Pasuje do słupów w rozmiarach **od 80x80mm do 254x254mm**
- Rozmiar zewnętrzny osłony: **wys. 1045mm x szer. 410mm**
- Możliwość dopasowania do pośrednich rozmiarów słupów za pomocą wkładek piankowych

Typ SlimBS 80
80x80 SHS

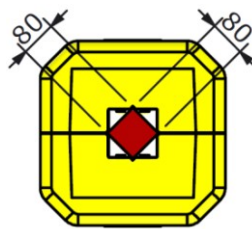

Typ SlimBS 90
90X90 SHS

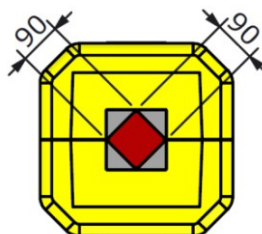

Typ SlimBS 100
100X100 SHS

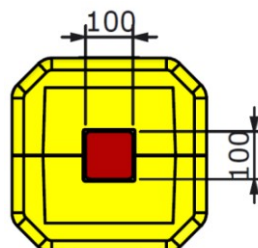

Typ SlimBS 120
120X120 SHS

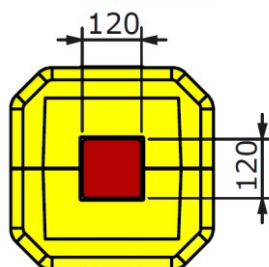

Typ SlimBS 150
152X152 UC
150X150 SHS

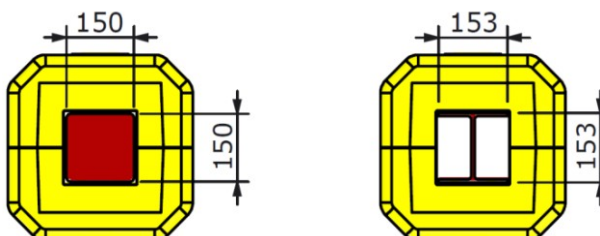

Typ SlimBS 200
203X203 UC

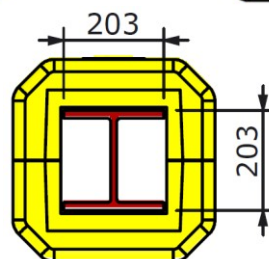

Typ SlimBS 250
254X254 UC

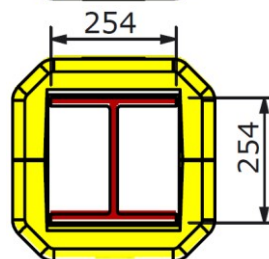

OSŁONA - TYP MCG

- Przeznaczona do słupów i kolumn betonowych i stalowych o przekrojach kwadratowych, prostokątnych, dwuteowych (przy zastosowaniu wypełnienia wneki)
- Materiał: HDPE, dzięki zastosowaniu polietylenu wysokiej gęstości osłona świetnie pochłania uderzenia
- Kolor żółty ostrzegawczy – doskonale widoczny dla operatorów wózków widłowych
- Cztery narożniki z łącznikami spinane ze sobą za pomocą mocnych pasów z klamrą zapadkową – nie rozpinają się przy uderzeniu



SPECYFIKACJA

- Pasuje do słupów w rozmiarach od 200x200mm do 600x600mm (z modułami środkowymi)
- Rozmiar osłony: wys. 1100mm x grubość 125mm

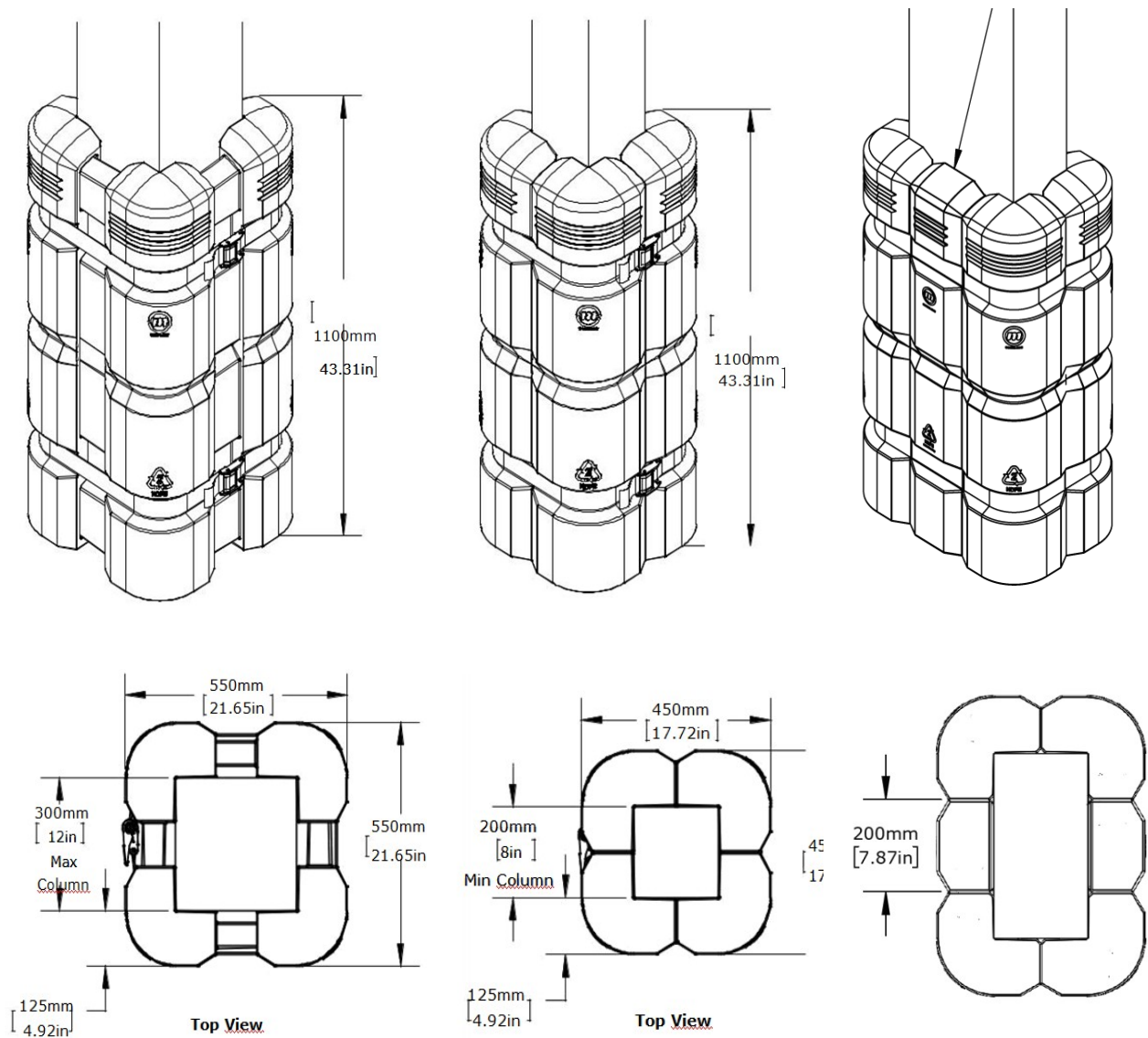

OSŁONA - PROTECT IT MAXI

- Jedno z najbardziej uniwersalnych rozwiązań na rynku
- Nadaje się do stosowania w chłodniach: do -40°C
- Odporne na promieniowanie UV
- Stosowane wewnątrz, jak i na zewnątrz
- Zgodny z międzynarodowymi regulacjami FEM 10.02.02 oraz AS 4084
- Idealne rozwiązanie w miejscach ograniczonej przestrzeni
- Dzięki zastosowaniu polietylenu wysokiej gęstości (HDPE) osłona świetnie pochłania uderzenia (wytrzymuje kolizję pojazdu o masie 2,7t przy prędkości 2km/h bez uszkodzeń)

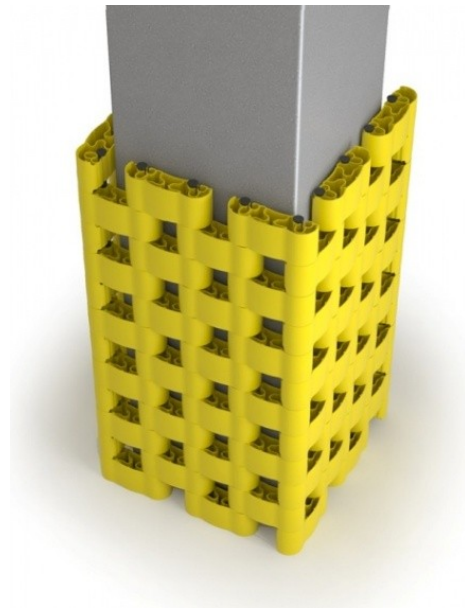

SPECYFIKACJA

- Modułowa budowa umożliwia łatwy i szybki montaż oraz wymianę elementów (części połączone prętami)
- Do betonowych i stalowych słupów o różnych przekrojach oraz szerokości ponad 100mm
- Podstawowa ochrona: **wys. 500mm x grub. 78mm**
- Standardowa ochrona: **wys. 1000mm x grub. 78mm**

OSŁONA UN-001A

- Przeznaczony do słupów, kolumn betonowych i stalowych o przekrojach kwadratowych, prostokątnych
- Materiał: LDPE w jaskrawym żółtym kolorze. Opcjonalnie dostępne naklejki z folii odblaskowej
- Bardzo szybki montaż. Nie wymaga przytwierdzenia do kolumny lub posadzki. Łatwa wymiana uszkodzonych elementów. Cztery moduły łączone ze sobą wokół słupa za pomocą wkrętów
- Możliwość zakupu jednego segmentu.

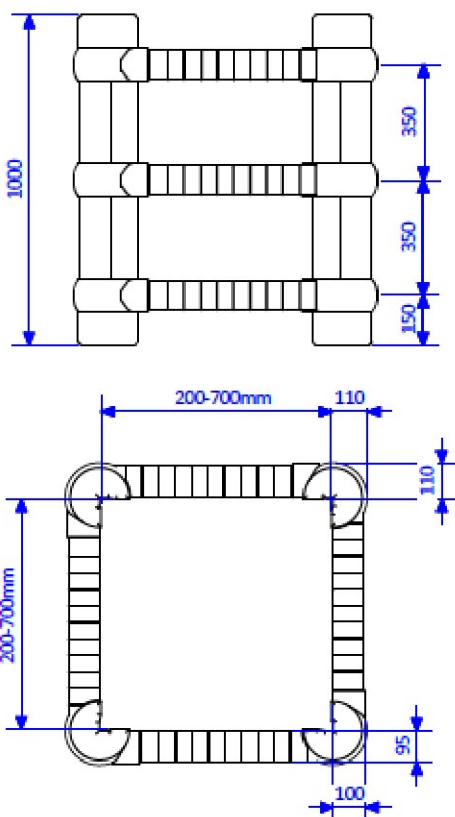
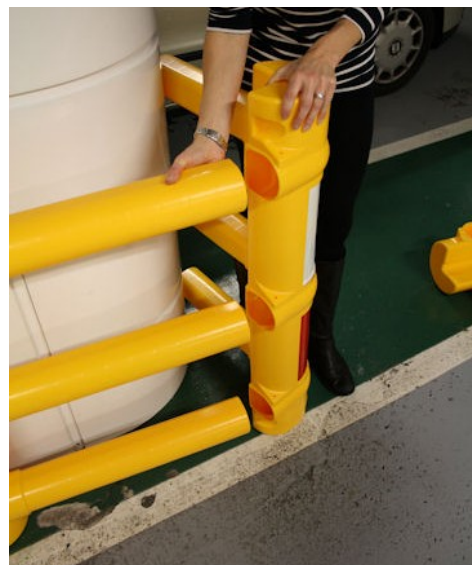

SPECYFIKACJA

- Ochroniacz zbudowany jest z 4, łączących się ze sobą segmentów, okalających słup z każdej strony
- Rozmiar zewnętrzny osłony: **1000mm x grubość 110mm**
- Przeznaczony do słupów o rozmiarach **od 200mm do 700mm**



OSŁONY REGAŁÓW

OSŁONA - PROTECT IT MAXI

- Duży wybór rozmiarów pasujących do większości marek stelaży
- Neutralizuje uderzenia o sile przekraczającej nawet 400Nm
- Przetestowana pod kątem zderzenia czołowego i bocznego (testy odbyły się zgodnie z normami: EN 15512-2009, FEM 10.2.02, AS4082-2012).
- Odporność na uderzenia w chłodniach do -40 stopni
- Dostępne w kolorach żółtym i czarnym
- Łatwy, szybki montaż, nie wymaga wiercenia w betonie
- Brak elementów łączących, bezpiecznie obejmuje kolumnę
- Do szerokości kolumn od 75 mm – 127 mm, do głębokości kolumny od 25 mm – 152 mm



Nasze osłony chronią już m.in.:

LEONI

LEONI Kabel Polska Sp. z o.o.,
Kobierzyce

voestalpine
ONE STEP AHEAD.

VOESTALPINE ROTEC Sp. z o.o.,
Komorniki

Kellogg's

KELLOGG'S POLSKA SP. Z O. O.,
Kutno

Husqvarna

Husqvarna Poland Sp. z o.o.,
Mielec

IDEAL
AUTOMOTIVE

IDEAL Automotive Sp. z o. o.,
Świdnica

ADIENT

Adient Poland Sp. z o.o.,
Świebodzin

Barlinek

Barlinek S.A.,
Barlinek

PEPSICO | Polska

Pepsi-Cola
General Bottlers Poland Sp. z.o.o.,
Michrów

NTA

NTA Sp. z o.o.
Baltic General Cargo Terminal,
Gdynia



Samochody
Użytkowe

Volkswagen Poznań Sp. z o.o.,
Września

PROFIX

PROFIX Sp. z o.o.
Centrum Dystrybucyjno-Handlowe
PROFIX,
Łomna Las

LOTOS

LOTOS S.A.,
Gdańsk

Rotomat Sp. z o.o.

54-062 Wrocław
ul. Stabłowicka 134

tel. + 48 71 349 56 13
tel./fax + 48 71 354 33 93

info@bhpsatec.pl

www.bhpsatec.pl